

ROSA MOSER

Baugeräte Bauwerkzeuge Bauzubehör

NUR DAS BESTE FÜR DIE PROFIS

Blinklampen LED Rot / Weiß

Lange Betriebszeit durch LED - Leuchtmittel. Mit Dämmerungsschalter und umschaltbarer Blink- / Dauerlichtfunktion. Betrieb mit zwei Blockbatterien 6V. Lieferung inklusive Halterung jedoch ohne Schlüssel.

Ausführung inklusive 2 Batterien	Art.-Nr. 05.001.002.01	14,40
Ausführung ohne Batterien	Art.-Nr. 05.001.002.00	9,50
Blockbatterie 6V/7,0Ah	Art.-Nr. 05.005.006.00	2,15
Inbusschlüssel zum Ein- / Ausschalten	Art.-Nr. 05.001.002.04	1,80

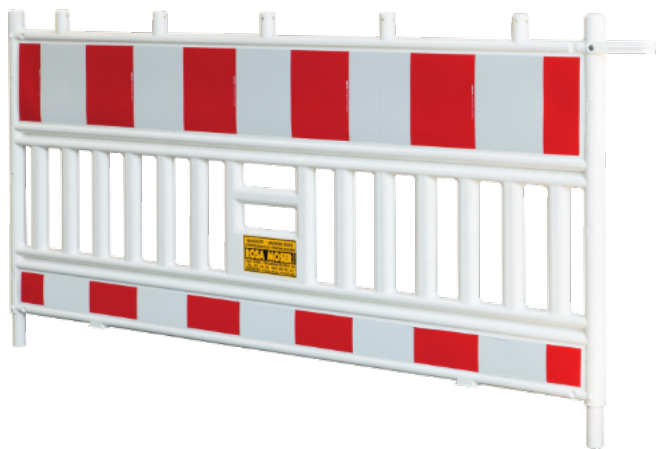

Absturzsicherung Vario

- Entspricht der TL - Absperrschranken und den Vorschriften der ZTV - SA
- Oben 5 Aufnahmestützen für TopLED Bakenleuchten
- Beschriftungsfeld 230 x 100 mm zum Anbringen eines Firmenlogos
- B x H = 2.000 x 1.100 mm, Gewicht ca. 15,5 kg
- Folie Typ 1 rückstrahlend (einseitig foliert)

Art.-Nr. 42.001.013.05		95,--
Art.-Nr. 42.001.013.06	10er Set	839,--



Absperrgitter Kunststoff

Zum Absperrn von Baustellen, öffentlichen Einrichtungen, Kanalschächten, Parkplätzen, Menschenansammlungen bei Veranstaltungen etc..

- Extrem flache, austauschbare und verdrehbare Antistolper - FüÙe
- L x H = 2.000 x 1.000 mm, Standbreite (Tiefe) 65 cm
- Gewicht 9 kg

Art.-Nr. 42.001.013.10		69,90
Art.-Nr. 42.001.013.11	10er Set	619,--



Kanalschachtabsperrung

120 cm Seitenlänge, 90 cm hoch, aus Stahlrohr, wetterfeste Lackierung, Rohr - ø 27 mm, Garnitur bestehend aus 2 x 2 Seitenteilen zusammenklappbar, Gesamtgewicht 20 kg

Art.-Nr. 42.001.014.00		229,--
------------------------	--	---------------



Universalabsperrung

Zum Absperrn von Baustellen, öffentlichen Einrichtungen, Kanalschächten, Parkplätzen, Menschenansammlungen bei Veranstaltungen etc., verzinkte Ausführung, einfache Handhabung

Höhe 110 cm, Standbreite (Tiefe) 58 cm, Rohr - ø 40 mm, Streben 10 mm ø		
Element 2,0 m, Gewicht 19,2 kg	Art.-Nr. 42.001.013.02	72,90
Element 2,5 m, Gewicht 22,0 kg	Art.-Nr. 42.001.013.00	83,90

Mobilzaun 3,5 x 2,0 m, „starke Ausführung“ 29360

Oberfläche feuerverzinkt

B x H.....3.500 x 2.000 mm

Standrohre ø 42,7 mm

Querrohre ø 33,5 mm

Vergitterung Rundstahl ø ca. 4,2 mm

Maschenweite.....100 x 300 mm

Gewicht20 kg

Art.-Nr. 11.007.050.00

75,90

Mobilzaun 3,5 x 2,0 m, „leichte Ausführung“

Oberfläche feuerverzinkt

B x H.....3.500 x 2.000 mm

Standrohre ø 40 mm

Querrohre ø 30,5 mm

Horizontaldrähte ø.....ca. 3,5 mm

Vertikaldrähte øca. 2,8 mm

Gewicht 12 kg

Art.-Nr. 11.007.050.35

52,80



Betonfuß mit Drahteinlage Type BS 32

L x B x H.....62 x 22 x 11 cm

Löcher mitte45 mm ø

Löcher außen42 mm ø

Gewicht ca. 30 kg

Art.-Nr. 11.007.050.10

8,50



Recycling - Fuß 29310

Zur Aufnahme von Zaunelementen.

Aus glattem, stabilem, weitgehend

bruchfestem Recyclingmaterial

L x B x H.....68 x 24 x 14 cm

Loch - ø45 mm

Gewicht ca.26,5 kg

Art.-Nr. 11.007.050.24

16,60



Absperrspieß

Aus Torstahl

Mit zwei Lattenhaltern (140 cm)

Art.-Nr. 42.001.002.00

8,25

Mit drei Lattenhaltern (130 cm)

Art.-Nr. 42.001.002.02

8,70

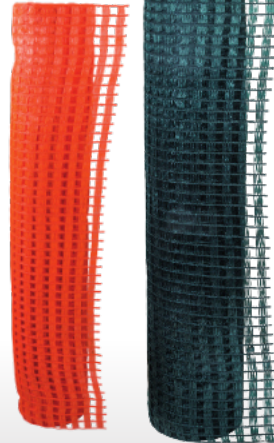

Absperrnetz (mobiler Zaun)

Lieferbar in den Farben Orange oder Grün,

Maschenweite 20 mm, in Rollen zu 50 lfm

Orange, 120 cm hoch, per Rolle

Art.-Nr. 42.001.059.00

105,-

Orange, 180 cm hoch, per Rolle

Art.-Nr. 42.001.059.01

158,-

Grün, 120 cm hoch, per Rolle

Art.-Nr. 42.001.059.02

105,-

Grün, 180 cm hoch, per Rolle

Art.-Nr. 42.001.059.03

158,-



Holzabsperrständer

Mit Bodenkreuz und Lattenhalter, Rot / Weiß

lackiert, Bodenkreuz 75 x 75 cm,

Gewicht ca. 8 kg

Ausführung 1,5 m hoch, 8 x 8 cm

Art.-Nr. 42.001.000.01

18,60

Lattenhalter separat

Art.-Nr. 42.001.000.03

2,25



Holzlatte Rot / Weiß

25 x 150 mm, 400 cm lang

Art.-Nr. 42.001.001.02

13,90

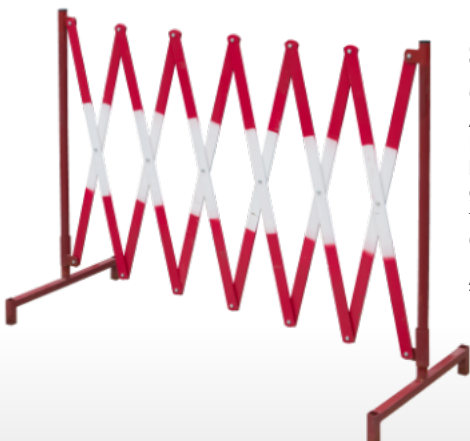

Scherenabsperrgitter aus Metall

Ausziehbar von 0,5 - 4 m,

Höhe 98 cm, standfest, Ste-

her aus Stahlrohr, Scheren-

gitter aus Flachstahl, wetter-

fest lackiert, Tiefe 50 cm,

Gewicht 19,1 kg

Art.-Nr. 42.001.012.01

118,90



Scherenabsperrgitter aus Holz

Ausziehbar von 0,6 - 5 m, Höhe

ca. 120 cm, massive Ausführung

aus Holz, rot / weiß lackiert,

Tiefe 50 cm, Gewicht ca. 13 kg

Art.-Nr. 42.001.011.00

99,95

Sichtschutzblende Mesh mit Aufdruck

Zur Montage auf Zaunelemente 3,5 x 2,0 m

- Inklusive Aufdruck nach Wahl (4-färbig, Hintergrund, Texte, Firmenlogos etc.)
- Aus Polyester, winddurchlässig
- Mit 22 Metallösen zur einfachen Befestigung

B x H 3.400 x 1.730 mm
Gewicht 130 g / m²

Art.-Nr. 11.007.050.70

49,90

Ab 21 Stk. -15%
Ab 51 Stk. -20%

Pauschale Datenaufbereitung
pro beigestellter Datei

20,--

Sonderanfertigung, Umtausch u. Rückgabe nicht möglich



Sichtschutzblende
Mesh einfarbig

NEU

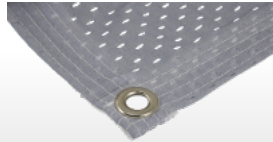

Aufdruck nach Wahl

Sichtschutzblende Mesh einfarbig

Wie oben, jedoch einfarbig ohne Aufdruck. Lieferbar in den Farben Weiß, Silber, Schwarz, Orange, Blau und Grün

Art.-Nr. 11.007.050.41

17,90

Leitbake mit Rohrstützen 120 cm hoch, 30 cm breit

Zum Einstecken in Fußplatte (TL - Bakenfuß). Aus Kunststoff, beidseitig mit reflektierender Folie, rechts-/linksweisend (auch klappbar lieferbar)

Rot / Weiß Art.-Nr. 42.003.024.00

31,90

Rot / Gelb Art.-Nr. 42.003.024.03

43,90

Fußplatte (TL - Bakenfuß)

Kunststoff - Recyclingmaterial mit Anti - Rutsch - System

- 2 Einstecköffnungen 42 x 42 mm
- 1 Einstecköffnung 60 x 60 mm
- 2 Einstecköffnungen 42 mm ø
- L x B x H = 82 x 42 x 12 cm
- Gewicht ca. 28 kg



Art.-Nr. 42.003.024.01

16,95



Sichtschutznetz mit Ösen Baustellenkoordination

- Zum Befestigen an Mobilzäunen
- HDPE Netzgewirke
- B1 schwer entflammbar
- Konfektion: Saum und alle 50 cm Öse für Befestigung

B x H 3.400 x 1.750 mm
Winddurchlässigkeit ca. 22 %
Gewicht 340 g / m²

Art.-Nr. 11.007.050.50

75,--

Kunststoffrohr 90 - 5 mit Rohrschuh

Zum Einstecken in Fußplatte (TL - Bakenfuß)

Länge 200 cm
Rohrdurchmesser 42 mm
Rohrschuh 60 x 60 mm

Art.-Nr. 42.003.024.02

22,95



Kunststoff-
rohr 50 - 9

Schaftrohr
Aluminium



Schaftrohr Aluminium

Zum Einstecken in Fußplatte (TL - Bakenfuß)

Vierkantprofil 40 x 40 mm
Wandstärke 1,5 mm

150 cm lang

Art.-Nr. 42.001.022.13

10,90

200 cm lang

Art.-Nr. 42.001.022.16

13,90

250 cm lang

Art.-Nr. 42.001.022.11

17,50

Schilderhalter Kunststoff

Für die Montage von Schildern auf Schaftrohr 40 x 40 mm oder Kunststoffrohr Type 90 - 5 (42 mm ø)

Preis per Stück ohne Rohr

Art.-Nr. 42.001.022.05

3,95

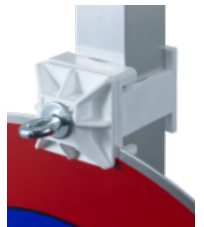

Klemmfix Schilderhalter

Für die Montage von Schildern auf Schaftrohr 40 x 40 mm oder Kunststoffrohr Type 90 - 5 (42 mm ø)

Preis per Stück ohne Rohr

Art.-Nr. 42.001.022.04

2,98

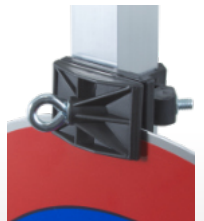



Morion Kabel- und Schlauchbrücke

- Zum Überfahren und Schützen von Kabeln, Schläuchen und Rohren (bis 2" C). Achslast bis zu 12 t
- **Achtung: Kein Einschlagen der Räder auf der Kabelbrücke, kein Bremsen, Anfahren oder Stoppen, nicht für Kettenfahrzeuge geeignet!**
- Empfohlene Überfahrgeschwindigkeit 5 km/h
- Spezielle, verstärkte Hartgummi- Mischung, Signalwirkung durch gelben Deckel aus hochwertigem Kunststoff, geriffelte, Oberfläche
- Erweiterung durch Zapfen- / Nut- System
- **Hält bei sachgemäßer Verwendung auch LKW- und Staplerverkehr stand - auch für gelegentlichen Schwerlastverkehr. Dauerhafte Fixierung durch integrierte Dübelaufnahme möglich**



Normelement
60 x 88,5 x 7,5 cm
Art.-Nr. 42.001.060.00
Preis **156,-**

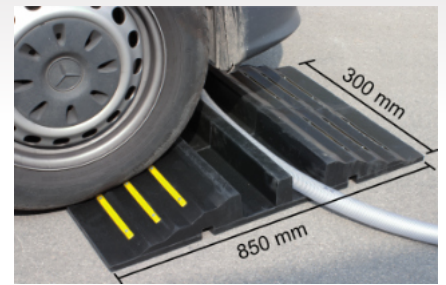
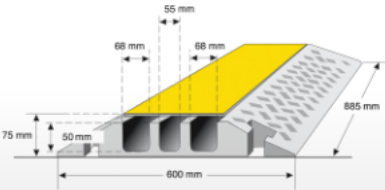

Schlauchbrücke aus Kunststoff

Mit ineinandergreifenden Verbindungsteilen (auch zum Tragen), für Schläuche bis 3,5", geeignet für Baustelleneinsatz.

L x B x H 85 x 30 x 9 cm
Gewicht 13 kg

Art.-Nr. 43.001.015.00 **49,90**



Schlauchbrücke „C“

Schlauchbrücke aus Gummi, mit gelbem Klappdeckel, mit Schrittgeschwindigkeit befahrbar, beliebig erweiterbar durch integrierte Verbindungselemente

Traglast 10 t
L x B x H 100 x 26 x 7 cm
Gewicht 9 kg

Art.-Nr. 43.001.015.01 **39,90**

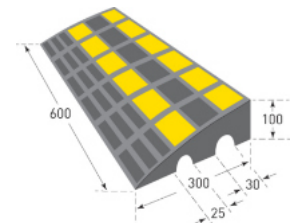

Bodenschwellen

Für vorübergehende oder ständige Geschwindigkeitsregelung

Passiergeschwindigkeit 7,5 cm ≤ 5 km/h
Passiergeschwindigkeit 5,0 cm ≤ 20 km/h

- Seitliche Abschlussselemente schützen Radfahrer und Fußgänger
- Auffällige Kontrastfarben und zusätzlich Katzenaugen
- Aus wiederaufbereitetem Kunststoff
- Montage mittels Straßenanker und Dübel

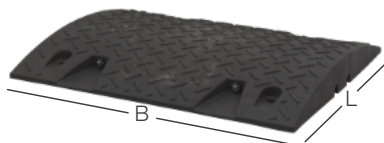

Normelemente 7,5 cm hoch, bis 5 km/h

Schwarz, L x B = 42 x 50 cm

Art.-Nr. 42.001.061.02 **54,60**

Gelb, L x B = 42 x 50 cm

Art.-Nr. 42.001.061.03 **54,60**

Normelemente 5,0 cm hoch, bis 20 km/h

Schwarz, L x B = 42 x 50 cm

Art.-Nr. 42.001.061.00 **32,90**

Gelb, L x B = 42 x 50 cm

Art.-Nr. 42.001.061.01 **32,90**

Abschlussselemente 7,5 cm hoch, bis 5 km/h

Schwarz, L x B = 42 x 21 cm Art.-Nr. 42.001.062.03 **41,50**

Gelb, L x B = 42 x 21 cm Art.-Nr. 42.001.062.02 **41,50**

Abschlussselemente 5,0 cm hoch, bis 20 km/h

Schwarz, L x B = 42 x 21 cm Art.-Nr. 42.001.062.01 **32,-**

Gelb, L x B = 42 x 21 cm Art.-Nr. 42.001.062.00 **32,-**



Straßenanker (4 Stk. / Normelement bzw. 2 Stk. / Abschlussselement erforderlich)

8 x 100 mm mit Dübel 12 x 90 mm

Art.-Nr. 42.001.063.00 **2,70**



Grabenbrücke

- Aus Holz mit Stahlseitengeländer
- Mit Auffahrblech
- Abnehmbares, verzinktes Geländer

L x B 215 x 108 cm

Lichte L x B 200 x 100 cm

Höhe 110 cm

Tragfähigkeit 150 kg / m²

Gewicht 85 kg

Art.-Nr. 42.001.042.01 **280,-**

Bordsteinrampe aus Hartgummi

Für barrierefreien Zugang an Gehsteigen und Absätzen oder für Haus- und Garageneinfahrten. Für Rollstühle, PKW, LKW, Hubwagen, Transportrodeln etc..

- Geriffelte Antirutschoberfläche, gelbe Reflexstreifen
- Zwei Aussparungen auf der Unterseite ermöglichen das Abfließen von Regenwasser oder lassen sich als Kabelkanäle nutzen.

L x B x H 60 x 30 x 10 cm
Belastung bis 40 t
Gewicht 11 kg

Art.-Nr. 42.001.060.20 **85,80**

Abdeckplanen Profi AP 400

- Aus hochwertigem Polyäthylen 150 g/m², hochreißfest, wasserdicht
- Rundum doppelte Nähte (randverstärkt) mit Metallösen



3x2 m	Art.-Nr. 01.003.020.09	7,40
4x3 m	Art.-Nr. 01.003.020.01	14,90
5x3 m	Art.-Nr. 01.003.020.03	18,60
5x4 m	Art.-Nr. 01.003.020.11	24,70
6x4 m	Art.-Nr. 01.003.020.04	29,60
6x5 m	Art.-Nr. 01.003.020.02	37,--
8x4 m	Art.-Nr. 01.003.020.05	39,60
8x6 m	Art.-Nr. 01.003.020.06	59,20
10x6 m	Art.-Nr. 01.003.020.07	73,95
10x8 m	Art.-Nr. 01.003.020.13	99,--
12x8 m	Art.-Nr. 01.003.020.08	119,--
12x10 m	Art.-Nr. 01.003.020.14	148,--

Dachdeckerplanen weiß

- Hochreißfest und wasserdicht
- Extra stark, 260 g/m² mit Randverstärkung und Metallösen



12x10 m	Art.-Nr. 01.003.020.10	319,--
20x15 m	Art.-Nr. 01.003.020.12	799,--



Gummileine schwarz

- Zum Fixieren von Abdeckplanen etc.
- 8 mm stark

Art.-Nr. 01.003.022.00 **1,65 / m**



Bauschlauch Trevira 20 m lang

Komplett eingebunden in zwei Kupplungen, nicht für Hydranten geeignet.

Betriebsdruck 10 bar

2" C	Art.-Nr. 43.001.001.00	31,95
3" B	Art.-Nr. 43.001.001.01	52,70
4" A	Art.-Nr. 43.001.001.02	103,--



Hochwasserset ECM 100 DS bestehend aus:

Schmutzwassertauchpumpe ECM 100 DS

- Offenes Laufrad aus Grauguss

Anschluss.....	230 V	Aufnahmeleistung	1.100 W
Förderleistung max.	500 l/min	Ende Förderhöhe	11 m
Schlauchanschluss.....	1 1/2" IG	Gewicht	18 kg

Mit 10 m Anschlusskabel

Personenschutzleitung mit FI-Stecker, Schutzklasse IP 44

Bauschlauch Trevira, 20 m lang, komplett eingebunden in 2 C-Kupplungen

2 Anbindestricke je 2,5 m lang und 2 x Feuerwehrcarabiner je 10 cm lang

Kunststoff-Transportbox 60 x 40 x 35 cm mit Deckel

Art.-Nr. 36.003.018.00 **589,--**



ECM 100 DS Schmutzwassertauchpumpe mit Schwimmerschalter

- Gehäuse und Laufrad aus Grauguss

Anschluss.....	230 V	Aufnahmeleistung.....	1.100 W
Förderleistung max.	500 l/min	Ende Förderhöhe	11 m
Schlauchanschluss.....	1 1/2" IG	Korngröße.....	bis 10 mm ø

Mit 10 m Anschlusskabel und C-Kupplung

Art.-Nr. 36.003.021.00 **495,--**



Cerashake Akku Fliesenrüttler

Zum perfekten Einarbeiten von Fliesen in das Mörtelbett

- Zusätzliche Ansaugvorrichtung
- Verlegen großformatiger Fliesen durch mitgelieferte „Nyloc“ Platte
- Betrieb mit 18 V Lithium - Ionen Akku
- Stufenlose Geschwindigkeitsregelung

Akku 18V / 2,0Ah
 Gewicht mit Akku 1,7 kg
 Lieferung mit 2 Akkus, Ladegerät und Transportkoffer
 Art.-Nr. 23.002.015.13

LxBxH 400 x 130 x 130 mm

NEU

179,--



Akku Saugheber Nemo Grabo Plus mit Akku und Tasche

Zum Transportieren bzw. Verlegen schwerer Platten, Fliesen, Glas etc.

- Vakuumanzeige über Manometer
- Austauschbarer Akku

Tragkraft 170 kg (Glas und Keramik)
 Laufzeit 1,5 h
 Inklusive Akku, Ladegerät und Tasche
 Art.-Nr. 23.002.015.10

Akku 14,8V / 2,6 Ah
 LxBxH 297 x 181 x 115 mm

259,--

Akku Saugheber Nemo Grabo Pro mit Akku und Tasche

Zum Transportieren bzw. Verlegen schwerer Platten, Fliesen, Glas etc.

- Digitale Vakuumanzeige
- Automatisches Nachsaugen bei abfallendem Unterdruck

Tragkraft 120 kg (Glas und Keramik)
 Laufzeit 1,5 h
 Inklusive Akku, Ladegerät und Tasche
 Art.-Nr. 23.002.015.11

Akku 14,8V / 2,6 Ah
 LxBxH 297 x 181 x 115 mm

329,--



NEU



Rohrabdichtung mit Bitumenmanschette

Zur Abdichtung von Rohren (Kunststoff, Guss, Niro) in Mauerdurchführungen wie Kelleraußenwänden, Fundamentplatten etc..

- Massive Lippendichtung und stabile Kunststoff - Sicherungsmutter
- Leicht auf glatte Rohre (auch über Muffen) aufschiebbar und durch spezielle Bauweise auch an Gebäudeecken einsetzbar
- Auf Dichtheit (6 m Wassersäule) geprüft

Nennweite 63 - 75 mm
 Nennweite DN 110
 Nennweite DN 160

Art.-Nr. 19.002.022.00 **108,--**
 Art.-Nr. 19.002.022.01 **153,--**
 Art.-Nr. 19.002.022.02 **178,--**



NEU

Regensinkkasten HL 600 NHO für Kanalrohr DN 110 / 125

- Aus robustem Kunststoff gefertigt
- Für Regenrohre 100 mm ø
- Drehgelenkanschluss 360° drehbar und 90° neigbar
- Eingebaute Geruchsklappe und Laubfangkorb mit Überlaufrohr
- Abgangsrohr DN 100 und DN 125
- Deckel und Geruchsklappe mit Dichtlippen

Art.-Nr. 19.002.003.04

139,--

Gerüstschutznetz Grün oder Weiß aus Kunststoff

- Besonders reißfest
- Randverstärkt
- Licht- und luftdurchlässig
- Maschenweite 11 mm, Gewicht 35 g / m²
- Breite 3,6 m auf 1,8 m gefaltet, ideal für PKW - Transport
- Rollenlänge 100 lfm = 360 m², Rollengewicht 14,5 kg

Grün Art.-Nr. 01.004.000.01 per Rolle **89,90**
 Weiss Art.-Nr. 01.004.000.04 per Rolle **89,90**



Gerüstschutznetze 3,6 m (auf 1,8 m gefaltet)

DHP 484 RGJW, 18 V Akku-Schlagbohrschrauber

- Brushless Motor
- 2 - Gang Planetengetriebe
- Schnellspannbohrfutter 1,5 - 13 mm
- LED Arbeitslicht
- Tiefentladeschutz für Akku
- 21 Drehmomentstufen



Akku..... 18V
 Leerlaufdrehzahl 0 - 500 / 2.000 U / min
 Schlagzahl..... 0 - 7.500 / 30.000 / min
 Bohrleistung Stein / Stahl / Holz..... 13 / 13 / 38 mm
 Drehmoment hart / weich..... 54 / 30 Nm
 Gewicht..... 1,9 kg

Mit 2 Akkus 18 V / 6,0 Ah, Schnellladegerät, MAKPAC 2 Koffer und Einsatz

Art.-Nr. 48.002.021.01

284,--



HR 2630 TX Bohr- / Meißelhammer SDS-plus

- Bohren, Schlagbohren und Meißeln
- Staubgeschützte SDS-plus Werkzeugaufnahme
- Rechts- / Linkslauf, Elektronik
- Mit Bohrer- / Meißelkassette D19180, zusätzlichem Schnellspannbohrfutter, Transportkoffer



Anschluss..... 230 V
 Aufnahmeleistung..... 800 W
 Bohrleistung Stahl 13 mm
 Bohrleistung Beton 26 mm
 Bohrleistung Holz 32 mm

Einzelschlagstärke..... 2,4 Joule
 Schlagzahl 0 - 4.600 / min
 Leerlaufdrehzahl... 0 - 1.200 U / min
 Gewicht 3,0 kg

Art.-Nr. 48.002.104.02

205,--



Winkelschleiferset DK 0053 G bestehend aus:

Winkelschleifer GA 9020 für 230 mm Trennscheiben

Anschluss..... 230 V Leerlaufdrehzahl..... 6.600 U / min
 Aufnahmeleistung 2.200 W Gewicht 5,8 kg

Einhand - Winkelschleifer 9558 HNRG für 125 mm Trennscheiben

Anschluss..... 230 V Leerlaufdrehzahl..... 11.000 U / min
 Aufnahmeleistung 840 W Gewicht 2,1 kg

Lieferung inklusive 1 Stk. Schrupscheibe für Metall 125 mm ø und Kunststoffkoffer zur Aufnahme beider Maschinen

Art.-Nr. 48.002.083.10

199,90

DHR 243 Z, 18 V Akku Kombihammer

- Bohren, Schlagbohren und Meißeln
- SDS-plus Aufnahme
- Rutschkupplung
- 40 - fache Meißelverstellung
- Mit zusätzlichem Schnellspannbohrfutter



Für Akku..... 18 V
 Bohrleistung Beton 24 mm
 Bohrleistung Stahl 13 mm
 Bohrleistung Holz 27 mm

Einzelschlagstärke 2,0 J
 Leerlaufdrehzahl 0 - 950 U / min
 Schlagzahl..... 0 - 4.700 / min
 Gewicht ohne Akku 2,8 kg

Ohne Akku und Ladegerät

Art.-Nr. 48.002.102.00

233,--

DGA 513 RTJ 18 V Akku-Winkelschleifer 125 mm

- Einhand - Winkelschleifer für 125 mm Scheiben
- Einstellbare Drehzahl
- Brushless - Motor
- Akku - Kapazitätsanzeige
- Schrupscheibe 125 x 6 mm



Akku..... 18 V
 Scheiben - ø..... 125 mm ø
 Spindelgewinde..... M 14

Leerlaufdrehzahl ... 3.000 - 8.500 U / min
 Gewicht ohne Akku 2,3 kg

Lieferung ohne Akku und Ladegerät

Art.-Nr. 48.002.016.00

142,--

DFS 452 Z, 18 V Akku-Bauschrauber

- Arretierknopf für schnelles Arbeiten
- Brushless - Motor
- Elektronik - Schalter mit integriertem R/L Schalter
- 1/4" Innensechskant Aufnahme
- Helles LED Arbeitslicht
- XPT Staub- und Spritzwasserschutz



Akku..... 18 V
 Leerlaufdrehzahl 0 - 4.000 U / min
 Trockenbauschrauben 4 mm
 Gewicht mit Akku 1,8 kg

Lieferung ohne Akku und ohne Ladegerät

Art.-Nr. 48.002.114.00

174,--

Makita Lithium - Ionen Akkus 18 V

BL 1850 B, 18 V, 5,0 Ah, Gew. 620 g

Art.-Nr. 48.002.007.00

Preis

69,90

BL 1860 B, 18 V, 6,0 Ah, Gew. 670 g

Art.-Nr. 48.002.007.03

Preis

83,90



Akku - Schnellladegerät

Für Makita Li - Ionen Akkus 18 V und 14,4 V



Art.-Nr. 48.002.025.03

54,--



Kreiselscheren Aufsatz

M18 FOPH-RA
Speziell zur Unkrautentfernung auf Schotter- und Pflasterflächen.
Art.-Nr. 48.001.110.41

345,--

Sensen Aufsatz

M18 FOPH-BCA
Für die Rodung von hohem Gras, Unkraut und Gestrüpp.
Art.-Nr. 48.001.110.42

139,--

Rasentrimmer Aufsatz

M18 FOPH-LTA
Zum Roden von Gras, und Gestrüpp.
Art.-Nr. 48.001.110.43

110,--

Hochentaster Aufsatz

M18 FOPH-CSA
Perfekt zum Überkopfschneiden von Ästen.
Art.-Nr. 48.001.110.44

159,--

Heckenscheren Aufsatz

M18 FOPH-HTA
Gelenkkopf in 12 Positionen einstellbar.
Art.-Nr. 48.001.110.45

159,--

Heckenscheren Aufsatz

M18 FOPH-SHTA
Angenehmes Arbeiten durch geraden Schaft.
Art.-Nr. 48.001.110.46

189,--



Milwaukee Akku Outdoor Basiseinheit M18 FOPH-0

Antriebs Einheit für eine Vielzahl an Aufsätzen für verschiedenste Anwendungen.

- QUIK-LOK™ Befestigungssystem für einfache Montage der Aufsätze
- Zwei Geschwindigkeitsstufen
- Bürstenloser POWERSTATE™ Motor
- REDLINK PLUS™ System bietet effektiven Schutz für Antrieb und Akku
- Verstellbarer Zusatzhandgriff, Tragegurt und Tragering

Lieferung ohne Akku und Ladegerät

Art.-Nr. 48.001.110.40

189,--

Kehrbürsten Aufsatz

M18 FOPH-BBA
Zur Beseitigung von Steinen, Laub etc.
Art.-Nr. 48.001.110.48

279,--

Kehrwalzen Aufsatz

M18 FOPH-RBA
Zur Beseitigung von Steinen, Laub etc.
Art.-Nr. 48.001.110.49

309,--

Bodenfräsen Aufsatz

M18 FOPH-CA
Zum Auflockern von Oberflächen
Art.-Nr. 48.001.110.50

245,--

Kantenschneider Aufsatz

M18 FOPH-EA
Für ein gepflegtes Erscheinungsbild.
Art.-Nr. 48.001.110.51

119,--

Gebläse Aufsatz

M18 FOPH-BA
Säubert effektiv enge Winkel.
Art.-Nr. 48.001.110.52

149,--

Verlängerungs Aufsatz

M18 FOPH-EXA
Verlängert die Basiseinheit.
Art.-Nr. 48.001.110.47

61,--

Akku Rasenmäher M18 F2LM46-0

Für Flächen bis zu 1.600 m²

- Kompaktes Mähdeck für einfaches Manövrieren
- 5-Stufen Radantrieb, 7 Höheneinstellungen
- Scheinwerfer vorne
- Betrieb mit 2 Akkus

Schnittbreite 46 cm
 Schnitthöhe 25 - 100 mm
 Fangsack 60 l
 Lieferung ohne Akku und Ladegerät

Art.-Nr. 48.001.110.01

429,--



NEU

Akku Rasenmäher M18 F2LM53-0

Für Flächen bis zu 2.000 m²

- Hohes Anlaufdrehmoment
- 5-Stufen Radantrieb
- 7 Höheneinstellungen
- Scheinwerfer vorne und seitlich
- Betrieb mit 2 Akkus

Schnittbreite 53 cm
 Schnitthöhe 25 - 100 mm
 Fangsack 70 l
 Lieferung ohne Akku und Ladegerät

Art.-Nr. 48.001.110.00

519,--



Milwaukee
NEU

Akku Kettensäge M18 FCHS35-0

- Bis zu 150 Schnitte in 10 x 10 cm Kiefer mit einem 12 Ah Akku
- Feinfühliges Geschwindigkeitsregler
- Extrem robustes Metallgetriebe

Schwertlänge 35 cm
 Gewicht mit Akku 6,4 kg
 Lieferung ohne Akku und Ladegerät

Art.-Nr. 48.001.110.10

359,--



Milwaukee

NEU

Akku Freischneider M18 FBCU-0

Zur Beseitigung von Gras, Unkraut, Gestrüpp und Sträuchern

- Schneidet Geäst bis zu 3 cm ø
- Mit Trimmerkopf und Messer
- 2 Geschwindigkeitsstufen

Schnittbreite Schnur 40 cm
 Schnittbreite Messer 23 cm
 Gewicht mit Akku 6,5 kg
 Lieferung ohne Akku und Ladegerät

Art.-Nr. 48.001.110.20

379,--



NEU

Milwaukee

Akku Laubbläser M18 F2BL-0

Zum Beseitigung von Laub, Schotter und Geröll

- Hohe konstante Leistung
- Austauschbare Düsenaufsätze
- Variable Drehzahlsteuerung

Luftgeschwindigkeit 233 km/h
 Luftförderolumen 17 m³/min
 Blaskraft 17,7 N
 Gewicht mit Akku 5,9 kg
 Lieferung ohne Akku und Ladegerät

Art.-Nr. 48.001.110.30

319,--



Milwaukee

NEU

Akku Teleskop - Astschere M18 BLTS-0

Zum Schneiden von Ästen bis zu 44 mm ø

- Bis zu 2.000 Schnitte durch 2,5 cm dickes Holz mit einem Akku (5,5 Ah)

Teleskopfunktion bis 300 cm
 Gewicht mit Akku 6,4 kg
 Lieferung ohne Akku und Ladegerät

Art.-Nr. 48.001.110.16

539,--



NEU

Milwaukee

M18 - Akkus, 18 V

- Lithium - Ionen - Technologie

5,0 Ah Art.-Nr. 48.001.101.01 **69,20**

8,0 Ah Art.-Nr. 48.001.101.07 **149,--**

12,0 Ah Art.-Nr. 48.001.101.08 **209,--**



M12-18FC Schnellladegerät

- Lädt sämtliche M18, M14 und M12 Redlithium Akkus

Art.-Nr. 48.001.101.00

69,20



Akku Teleskop-Astsäge M18 FTSP30-0

- Präzise Schnitte in höheren Baumbereichen
- Stufenloser Geschwindigkeitsregler

Schwertlänge 30 cm
 Teleskopfunktion bis 400 cm
 Gewicht mit Akku 8,3 kg
 Lieferung ohne Akku und Ladegerät

Art.-Nr. 48.001.110.15

629,--

Milwaukee
NEU



Milwaukee Rotationslaser grün M 18 RLOHVG 300

Selbstnivellierender **Horizontal- / Vertikal- Rotationslaser** mit rotem Laserstrahl

- ONE-KEY Ortungs- Netzwerk und Bestandsverwaltung
- Kompatibel mit allen Milwaukee M18 Akku

Arbeitsradius mit Empfänger 150 m
 Selbstnivellierbereich +/- 5°
 Nivelliergenauigkeit +/- 1,6 mm / 30 m
 Betriebsdauer 32 h (mit 5 Ah Akku)
 Gewicht mit Akku 4,1 kg

Lieferung mit Detektor RD 300 G, Detektorklemme, Akku M18B5, Ladegerät M12-18C und Transportkoffer

Art.-Nr. 48.001.108.00



1.599,--



Milwaukee Rotationslaser rot M 18 RLOH 600

Selbstnivellierender **Horizontal- / Vertikal- Rotationslaser** mit rotem Laserstrahl

- ONE-KEY Ortungs- Netzwerk und Bestandsverwaltung
- Kompatibel mit allen Milwaukee M18 Akku

Arbeitsradius mit Empfänger 300 m
 Selbstnivellierbereich +/- 5°
 Nivelliergenauigkeit +/- 2,4 mm / 30 m
 Betriebsdauer 40 h (mit 2 Ah Akku)
 Gewicht mit Akku 3,8 kg

Lieferung mit Detektor RD 300 G, Detektorklemme, Akku M18B2, Ladegerät M12-18C und Transportkoffer

Art.-Nr. 48.001.108.10



999,--



Vollautomatischer Rotationslaser GRL 300 HV + LR 1

- Selbstnivellierender **Horizontal- / Vertikal- Rotationslaser**
- Zuschaltbare Schockwarnfunktion verhindert Nivellierfehler bei Vibration
- Einfach zu bedienen dank einem Knopf pro Funktion und selbsterklärender Anzeige
- Schnell einstellbar im horizontalen und vertikalen Einsatz durch automatische Selbstnivellierung von 8% (+/- 5°)
- Betrieb mit Batterien (2x LR 20) oder Akku

Arbeitsradius mit Empfänger 150 m
 Selbstnivellierbereich +/- 5°
 Nivelliergenauigkeit +/- 1,0 mm / 10 m
 Drehzahl 150, 300, 600 U / min
 Gewicht 1,8 kg

Lieferung inklusive Empfänger LR 1, Fernbedienung, Universalhalterung, Zieltafel, Laserbrille, Transportkoffer, Batterien und Akkufach

Art.-Nr. 31.005.001.00



599,--



Vollautomatischer Rotationslaser Spin 210

- Selbstnivellierender **Horizontal- / Vertikal- Rotationslaser** mit Scanfunktion
- Erschütterungsüberwachung
- Manuelle Neigung der Laserebene in beide Achsen
- Zusätzlich Lotstrahl nach oben
- Stromversorgung NiMh Akku

Arbeitsradius mit Empfänger 250 m
 Selbstnivellierbereich +/- 5°
 Nivelliergenauigkeit +/- 1,0 mm / 10 m
 Drehzahl 0, 60, 120, 300, 600 U / min
 Betriebsdauer ca. 20 h
 Gewicht 3,0 kg

Lieferung mit Empfänger, Fernbedienung, Ladegerät, Wandhalterung, Schutzbrille, Zieltafel und Transportkoffer

Art.-Nr. 31.005.002.00

399,--

Alu - Kurbelstativ 210616

- Geeignet für Rotationslaser
- Indirekter Kurbelantrieb
- Schnellklemmung
- Spreizstop
- Libelle
- Stativteller aus Aluminium
- Teleskoprohr mit mm - Skala

Art.-Nr. 31.006.012.73

Nutzhöhe 78 - 203 cm
 Transportlänge 102 cm
 Stativteller flach, 11 cm ø
 Kurbelhub 54,5 cm
 Halteschraube ...⁵/₈" Außengewinde
 Gewicht ca. 5,1 kg



204,--



Laser - Entfernungsmesser Nestle NDL-30M

- Streckenmessung min / max / tracking
- Flächen- und Volumenmessung
- Pythagorasberechnung

Messbereich 0,05 - 30 m
 Genauigkeit +/- 5 mm
 Stromversorgung Li - Ionen Akku
 H x B x T 85 x 23 x 12 mm
 Gewicht 30 g

NEU



Inklusive USB-C Kabel

Art.-Nr. 31.001.013.56

34,90

Laser - Entfernungsmesser Nestle NDL-100M

- Einzelmessung, kontinuierlich, max/min
- Flächen- und Volumenmessung, Pythagorasfunktion
- Winkelmessung -90° bis +90°
- Malerfunktion, Addition und Subtraktion

Messbereich 0,05 - 100 m
 Genauigkeit +/- 2 mm
 Stromversorgung Li - Ionen Akku
 H x B x T 112 x 50 x 25 mm
 Gewicht 100 g

NEU



Inklusive Li - Ionen Akku, USB-C Kabel, Tasche und Schlaufe

Art.-Nr. 31.001.013.55

79,--

Laser - Entfernungsmesser Disto D 5

- Mit Zielsucher - Kamera
- Auslösen der Messung durch Gesten möglich
- Bluetooth - Datenübertragung
- Ausklappbares Endstück mit automatischer Erkennung

Messbereich 0,05 - 200 m
 Genauigkeit +/- 1 mm
 Stromversorgung Li - Ionen Akku
 H x B x T 144 x 60 x 24 mm
 Gewicht 180 g

NEU



Inklusive Li - Ionen Akku, USB-C Kabel, Gürteltasche und Handschlaufe

Art.-Nr. 31.001.013.11

415,--

Laser - Entfernungsmesser Disto X 6

- Mit Zielsucher - Kamera
- Auslösen der Messung durch Gesten möglich
- Bluetooth - Datenübertragung
- In Verbindung mit Adapter für P2P Messung geeignet

Messbereich 0,05 - 250 m
 Genauigkeit +/- 1 mm
 Stromversorgung Li - Ionen Akku
 H x B x T 154 x 68 x 25 mm
 Gewicht 230 g

NEU

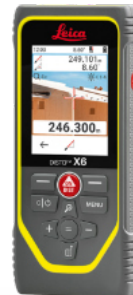

Inklusive Li - Ionen Akku, USB-C Kabel, Gürteltasche und Handschlaufe

Art.-Nr. 31.001.013.21

555,--

Laser - Entfernungsmesser Disto X 6 Set

Messen von zwei beliebigen Punkten von einer Position aus. Zum einfachen Erstellen von Aufmaßdokumentationen, berechnen von Dachflächen und Übertragen von Daten in CAD Software

Set bestehend aus Laser - Entfernungsmesser X 6, Adapter DST360-X, Stativ Tri 120, Li-Ionen Akku, Ladegerät, USB-C Kabel, Stativadapter, Zieltafel, Gürteltasche, Handschlaufe und Transportkoffer

Art.-Nr. 31.001.013.22

1.299,--

NEU



Sola Linienlaser Plano 4D Green

Präzise Ausführung von Bodenarbeiten durch bodennahe Laserlinie

- Je 2 horizontale und vertikale REAL GREEN 360° Laserlinien
- Nur 3 Tasten für intuitive Einhandbedienung

Arbeitsradius 30 m
 Arbeitsradius mit Empfänger (optional) 80 m
 Laser (Kl. 2) grün
 Nivelliergenauigkeit +/- 0,3 mm / m
 Selbstnivellierbereich +/- 3°
 Stromversorgung 2 x 3,6 V Li-Ionen Akku
 Stativgewinde 1/4" / 5/8"
 Betriebsdauer 8 h (bei 20° C)

Mit 4 Akkus, Ladegerät, Wandhalterung und Transportkoffer

Art.-Nr. 31.006.012.93

369,--



Mit grünem Laser

SOLA

NEU



Bosch Linienlaser Set GLL 3-80 G Professional mit grünem Laser und Stativ BT 150

- 3 x 360° Linien für gleichzeitige Horizontal- und Vertikal - Nivellierarbeiten
- Selbstnivellierend, Reichweite mit Empfänger bis 120 m

Arbeitsradius ohne Empfänger 30 m
 Arbeitsradius mit Empfänger (optional) 120 m
 Laser (Kl. 2) grün, 500 - 540 nm, < 10 mW
 Nivelliergenauigkeit +/- 0,3 mm / m
 Selbstnivellierbereich +/- 4°
 Stromversorgung 4 x 1,5 V (AA)
 Stativgewinde 1/4" / 5/8"
 L x B x H 162 x 84 x 148 mm

Inklusive Stativ BT 150, Batterien, Zieltafel, Tasche und Transportkoffer

Art.-Nr. 31.006.012.54

490,--



Mit grünem Laser



BOSCH

Schuttröhre aus linearem Polyethylen mit Verstärkungsrippen

- Durchschnittliche Materialstärke 6 mm
- Ketten mit Kupplungssystem für einfache Montage und mehr Sicherheit
- 4 Abstandhalter verhindern ein Verkleben beim Ineinanderstapeln

Kunststoffschuttrohr

Höhe 106 cm, oben 50 cm ø, unten 38 cm ø, Gew. ca. 8,3 kg

Art.-Nr. 38.008.050.00

49,-

Schütttrichter

Höhe 128 cm, Gesamtbreite oben 73 cm, Gesamttiefe 98 cm

Art.-Nr. 38.008.050.01

85,-

Trichterträgergestell

Zur Aufnahme des Trichters und der Schuttröhre. Montage an der Wand oder an Gerüstrohren. Sicherung des Trichters mit 2 Karabinern, verzinkte Ausführung

Art.-Nr. 38.008.050.05

83,-



Kunststoff - Schuttröhre zur Beseitigung von Bauschutt aller Art - staubfrei und geräuscharm

- Wandstärke ca. 5 mm, dadurch besonders hohe Lebensdauer
- Einfaches Einhängen in verzinkte Ketten mit Karabiner - Sicherheitshaken
- Äußerst platzsparend beim Transport (ineinander stapelbar)
- Max. Gesamtlänge 40 m, bis 10 m ist keine Zwischenverankerung erforderlich, bei größeren Höhen sind Verankerungen im Abstand von max. 8 m anzubringen

Schuttrohr 11020 aus Polyäthylen, mit 2 Ketten

Höhe 110 cm, oben 50 cm ø, unten 40 cm ø, Gewicht ca. 10 kg

Art.-Nr. 38.008.021.00

69,90

Trichter 11060 aus Polyäthylen, mit 2 Ketten

Höhe 55 cm, oben 50 cm ø, unten 40 cm ø

Art.-Nr. 38.008.022.00

113,30

Zwischenbefüllung 11070 aus Polyäthylen, mit 2 Ketten

Höhe 110 cm, oben 50 cm ø, unten 40 cm ø, Gewicht ca. 12 kg

Art.-Nr. 38.008.023.00

247,-



Trägergestell = Grau

Gerüstbefestigung Nr. 11230

(Trägergestell erforderlich)
Bestehend aus 2 Gewinderohren 300 cm lang und 4 Normkupplungen

Art.-Nr. 38.008.030.00

121,-

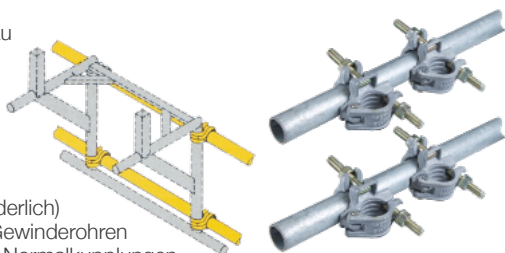

Trägergestell 11190

Zur Aufnahme des Trichters und der Schuttröhre.
Auch in Verbindung mit Fenster- bzw. Gerüstbefestigung erforderlich.

Art.-Nr. 38.008.028.00

126,-

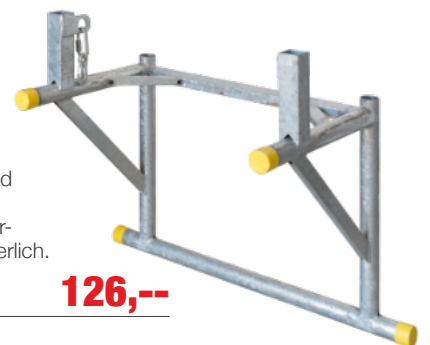

Trägergestell = Grau

Fensterbefestigung Nr. 11220

(Trägergestell erforderlich)
Klemmbereich bei Einsatz von 2 Kanthölzern (10 x 10) = 50 cm, ohne Kanthölzer = 70 cm

Art.-Nr. 38.008.029.00

Garnitur zu 2 Stück

270,-

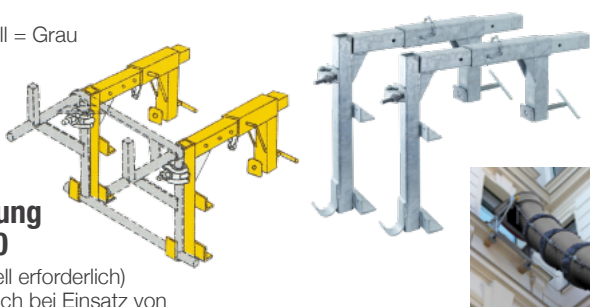

Staubschutzhülle

Staubschutzhülle 11080 mit Gummizug

Art.-Nr. 38.008.019.00

23,60

Container - Abdeckplane 2,8 x 4,7 m

Mit Öffnung für Schuttrohr und sechs Randösen zur Befestigung. Reißfestigkeit 660 g / m²

Art.-Nr. 38.008.020.00

98,90



Tauchpumpe RSD 150 Flachsauger

Robuste Tauchpumpe mit Kunststoffgehäuse, flach absaugend bis auf 1,0 mm Restwasser, Druckabgang 1" AG, mit 10 m Anschlusskabel und Schlauchadapter für 1/2", 3/4" und 1" Schläuche

Tsurumi Tauchpumpe Flachsauger LSC 1.4 S Siebloch - ø 6 mm

Trockenlauf sichere Schmutzwasserpumpe mit hochwertigen Kugellagern und Alu - Druckgussgehäuse, **Restwasserhöhe nur 1 mm!** Antriebswelle aus rostfreiem Stahl, Druckabgang 2" AG, mit 10 m Anschlusskabel und C - Kupplung

Type	Förderstrom max.	Ende Förderhöhe	Aufnahmeleistung	Gewicht kg	Art.-Nr.	Preis €
RSD 150	100l/min	7,0m	150W	5,0kg	36.002.010.00	209,--
LSC 1.4 S	170l/min	11,0m	480W	12,0kg	36.003.019.00	769,--



ECM 100 VS Schlammwassertauchpumpe mit Schwimmerschalter

Pumpengehäuse aus Guss, Vortex Freistrom - Laufrad, Schlauchanschluss 2",

Anschluss..... 230V, 1.100W Fördermenge max. 400l/min
Ende Förderhöhe..... 10,0m

Komplett mit 10 m Anschlusskabel, Schukostecker und C - Kupplung

Art.-Nr. 36.003.022.00

449,--



Tsurumi Schmutzwassertauchpumpe HSA 2.4 S

Trockenlauf sichere Flachsaugerpumpe mit hochwertigen Kugellagern (auch Horizontalbetrieb möglich!) **Freistromrad** (Hält den Ansaugbereich frei von Schlamm). Optimale Schmierung durch patentierten Ölverteiler.

Anschluss..... 230V, 400W Fördermenge max. 207l/min
Ende Förderhöhe..... 12,2m

Komplett mit 10 m Anschlusskabel, Schukostecker und C - Kupplung

Art.-Nr. 36.003.020.00

569,--



Ready 4 L Tauchpumpe Flachsauger Durchlass 1,5x15 mm

Flachsaugerpumpe bis Restwasserhöhe von 1 - 2 mm, 2" C Kupplung, Baubreite 185 mm

Ready 4 Schmutzwassertauchpumpe mit Schwimmerschalter

Mit optionaler Tiefsaugeinheit Absaugen bis zu ca. 2 mm, 2" C Kupplung, Baubreite 185 mm, Sieböffnung 11 x 5 mm

Ready 8 Schmutzwassertauchpumpe mit Schwimmerschalter

Bodenabsaugvorrichtung für sehr niedrige Restwasserhöhe, 2" C Kupplung, Korngröße bis 5 mm ø

Type	Förderstrom max.	Ende Förderhöhe	Aufnahmeleistung	Gewicht kg	Art.-Nr.	Preis €
Ready 4 L	200l/min	10,5m	420W	13,0kg	36.001.017.01	599,--
Ready 4	260l/min	10,5m	420W	12,0kg	36.001.017.00	619,--
Ready 8	320l/min	14,0m	750W	15,0kg	36.001.018.00	895,--



Mast Schmutzwassertauchpumpen für härtesten Einsatz auf Baustellen etc.

Wartungsfreie, trockenlauf sichere Tauchpumpen mit Flachsaugereinrichtung zum Abpumpen der Flüssigkeit bis auf wenige Millimeter. Type T 8 mit Motorschutzschalter, Typen T 12 und T 20 mit MD - Elektronik (Motor- und Drehrichtungsautomatik ohne zusätzlichen Phasenwender) für mehrfachen Schutz gegen mögliche Störungen. Alle Typen mit 20 m Anschlusskabel.

Type	T 6 L	T 8	T 12	T 20
Anschluss	230V / 1,6 kW	400V / 2,0 kW	400V / 3,0 kW	400V / 5,3 kW
Förderleistung max.	660l/min	800l/min	1.300l/min	2.400l/min
Ende Förderhöhe	18m	18m	20m	21m
Bauhöhe max.	500mm	500mm	570mm	570mm
Durchmesser	190mm	190mm	260mm	260mm
Druckanschluss	C 2" IG	B 2 1/2" IG	B 2 1/2" IG	A 4" IG
Korndurchlass - ø	8mm	8mm	15mm	15mm
Gewicht mit Kabel	21kg	23kg	39kg	45kg
Art.-Nr.	36.003.010.00	36.003.010.01	36.003.010.02	36.003.010.03
Preis	1.579,--	1.749,--	2.399,--	3.119,--





Klimageräte Pac

- Für Baucontainer, Büro, Wohnung, Wohnmobil etc.
- Große Kühlleistung bei geringem Stromverbrauch
 - 24h Timer und Fernbedienung

EUROM
POWERFUL PRODUCTS



Klimagerät Polar 16CH

Mobiles Klimagerät zum Kühlen und Heizen

- Ganzjährig einsetzbar
- Timer und Fernbedienung

PAC 7.2
PAC 9.2

PAC 120

Polar 16 CH

Type	Pac 7.2	Pac 9.2	Pac 120	Polar 16 CH
Für Räume	50 - 70 m ³	75 - 90 m ³	66 - 105 m ³	90 - 140 m ³
Aufnahmeleistung	785 W	1.000 W	1.346 W	1.712 W
Kühlleistung	7.000 Btu/h	9.000 Btu/h	12.000 Btu/h	16.000 Btu/h
Heizleistung	-	-	-	11.200 Btu/h
Luftdurchsatz	320 m ³ /h	320 m ³ /h	380 m ³ /h	450 m ³ /h
Abluftschlauch	150 mm ø / 150 cm	150 mm ø / 150 cm	150 mm ø / 150 cm	150 mm ø / 160 cm
B x T x H	33 x 28 x 69 cm	33 x 28 x 69 cm	44 x 34 x 72 cm	47 x 35 x 76 cm
Gewicht	20,5 kg	23,8 kg	30 kg	32 kg
Art.-Nr.	32.000.000.00	32.000.000.01	32.000.000.02	32.000.000.03
Preis	199,--	235,--	299,--	399,--

Fensterabdichtungsset's

- Zum Abführen der Warmluft über geöffnete oder gekippte Fenster
- Montage mittels beiliegendem Klebeband

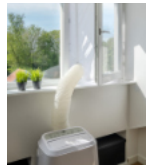

Fensterabdichtungsset

Art.-Nr. 32.000.000.10 **19,90**

Fensterauslassset

Art.-Nr. 32.000.000.11 **39,90**

MASTER[®]



CCX 4.0

BC 80

BC 121

BC 221

BC 341

Mobile Luftkühler

Mobile Verdunstungskühler mit eingebautem Wassertank

- Ohne Chemikalien oder Kältemittel
- Geringer Energieverbrauch
- Wasseranschluss und Wasserstandsanzeige
- Transporträder

Die Pumpe entnimmt Wasser aus dem Tank und befeuchtet das Pad aus Zellulose. Das Gebläse lässt Luft durch den Filter strömen, das Wasser verdampft und senkt die Lufttemperatur um mehrere Grad.

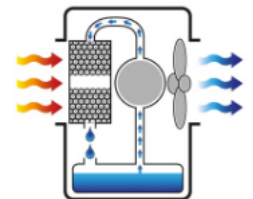

Type	CCX 4.0	BC 80	BC 121	BC 221	BC 341
Anschluss	230 V	230 V	230 V	230 V	230 V
Aufnahmeleistung	150 W	330 W	500 W	800 W	1.050 W
Luftleistung	4.000 m ³ /h	8.000 m ³ /h	12.000 m ³ /h	22.000 m ³ /h	30.000 m ³ /h
Gebälsestufen	3	3	1	1	1
Max. Fläche	80 m ²	180 m ²	250 m ²	330 m ²	400 m ²
Wasserverbrauch	5 - 10l/h	8l/h	8 - 10l/h	12 - 18l/h	10 - 15l/h
Tankinhalt	50l	100l	60l	120l	200l
Ionisator	•	•			
UV - Lampe			•	•	•
Fernbedienung	•	•	•	•	
Geräuschpegel	67 dBA	62 dBA	67 dBA	67 dBA	70 dBA
B x T x H	64 x 45 x 116 cm	85 x 50 x 141 cm	105 x 60 x 146 cm	123 x 64 x 173 cm	169 x 92 x 191 cm
Gewicht	22 kg	32 kg	50 kg	64 kg	130 kg
Art.-Nr.	32.000.001.00	32.000.001.01	32.000.001.02	32.000.001.03	32.000.001.04
Preis	378,--	675,--	1.690,--	1.990,--	2.790,--

Master Standventilator BL 6800 und BL 8800

- Robustes Gehäuse aus Kunststoff, korrosionsbeständig
- Hoher Luftdurchsatz
- Einfache Bedienung und Transport
- Anschluss für Schlauch oder Staubsack

Verwendung von Luftschläuchen: (mittels Reißverschluss verlängerbar)

Verlängerung der Schläuche durch eingenähten Reißverschluss möglich. Pro Ventilator bis zu 2 Schläuche.

Für größere Entfernungen muss nach jedem zweiten Schlauch ein weiterer Ventilator zwischen geschaltet werden.

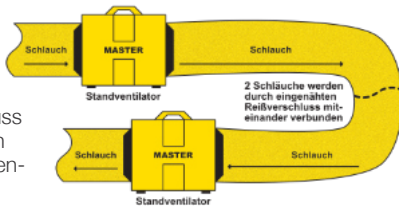

BL 6800

BL 8800

MASTER®



Staubsack

Luftschlauch

BL 6800

Anschluss.....	230 V	Auslassgröße	300 mm
Aufnahmeleistung	750 W	Schutzklasse.....	IP 24
Luftdurchsatz ErP*.....	3.900 m³/h	L x B x H	51 x 40 x 53 cm
Luftdruck max.	388 Pa	Gewicht	14,7 kg

BL 6800 Art.-Nr. 32.004.005.00 **269,--**

Staubsack 3,0 m (4515.541) Art.-Nr. 32.004.007.00 **64,80**

Luftschlauch 7,6 m (4031.406) Art.-Nr. 32.004.006.00 **129,60**

BL 8800

Anschluss.....	230 V	Auslassgröße	400 mm
Aufnahmeleistung	750 W	Schutzklasse.....	IP 24
Luftdurchsatz ErP*.....	7.800 m³/h	L x B x H	56 x 55 x 60 cm
Luftdruck max.	496 Pa	Gewicht	19,0 kg

BL 8800 Art.-Nr. 32.004.005.01 **319,--**

Staubsack 3,0 m (4515.542) Art.-Nr. 32.004.007.01 **80,10**

Luftschlauch 7,6 m (4031.402) Art.-Nr. 32.004.006.01 **149,--**



Tischventilator VTM 12 Chrom

- 3 Schaltstufen
- Kopf schwenkbar
- Flügel - ø 30 cm
- Aufnahmeleistung 40 W

Art.-Nr. 32.004.000.00 **39,90**

Standventilator VSM 16 Chrom

- Höhenverstellbar (83 - 1117 cm)
- 3 Schaltstufen, Kopf schwenkbar
- Flügel - ø 40 cm, Aufnahmeleistung 50 W

Art.-Nr. 32.004.001.00 **49,90**



DF 20 P



DF 36 P

MASTER®

Profi Ventilatoren DF 20 P und DF 36 P

- Einstellbarer Luftstrom, Axiallüfter
- DF 36 P mit 2 bzw. DF 20 P mit 3 Geschwindigkeitsstufen
- 360° schwenkbar
- Pulverbeschichtetes Gehäuse
- Einfacher Transport durch Griff und Transporträder (DF 36 P)

Type	DF 20 P	DF 36 P
Anschluss	230 V	230 V
Aufnahmeleistung	98 / 100 / 107 W	392 / 412 W
Flügel - ø	50 cm	90 cm
Luftdurchsatz max. ErP*	6.600 m³/h	13.200 m³/h
Schutzklasse	IP 44	IP 20
B x H x T	69 x 68 x 20 cm	103 x 110 x 38 cm
Gewicht	9 kg	41 kg
Art.-Nr.	32.004.004.00	32.004.003.00
Preis	179,--	499,--

* ErP: Energy related Products - Directive (EU - Richtlinie)

Luftentfeuchter Drybest 20

Kompakter Luftentfeuchter für den Hausgebrauch.

EUROM
POWERFUL PRODUCTS



- Stufenloser Hygrostat
- Transportrollen für einfaches Verschieben
- Leicht zu reinigender Filter
- Wassertank und Entwässerungsanschluss
- Timer 0 - 24 h

NEU



Entfeuchtungsleistung max. 20l/24 h
Wasserbehälter ca. 5,0l
Arbeitsbereich 5 - 35° C
Luftdurchsatz 180 m³/h
Netzanschluss 230 V
Aufnahmeleistung 380 W
B x T x H 28 x 25 x 51 cm
Gewicht 11,5 kg

Art.-Nr. 32.000.047.00 **129,-**

Luftentfeuchter Drybest 30

Kompakter Luftentfeuchter für den Hausgebrauch.

EUROM
POWERFUL PRODUCTS



- Stufenloser Hygrostat
- Bedienung über Display oder Eurom Smart App
- Leicht zu reinigender Filter
- Wassertank und Entwässerungsanschluss
- Timer 0 - 24 h

NEU



Entfeuchtungsleistung max. 30l/24 h
Wasserbehälter ca. 6,0l
Arbeitsbereich 5 - 35° C
Luftdurchsatz 350 m³/h
Netzanschluss 230 V
Aufnahmeleistung 580 W
B x T x H 37 x 35 x 58 cm
Gewicht 15,5 kg

Art.-Nr. 32.000.047.01 **199,-**

Luftentfeuchter Drybest 40

Kompakter Luftentfeuchter für den Hausgebrauch.

EUROM
POWERFUL PRODUCTS



- Stufenloser Hygrostat
- Bedienung über Display oder Eurom Smart App
- Leicht zu reinigender Filter
- Wassertank und Entwässerungsanschluss
- Timer 0 - 24 h

NEU



Entfeuchtungsleistung max. 40l/24 h
Wasserbehälter ca. 6,0l
Arbeitsbereich 5 - 35° C
Luftdurchsatz 450 m³/h
Netzanschluss 230 V
Aufnahmeleistung 600 W
B x T x H 37 x 35 x 58 cm
Gewicht 16,5 kg

Art.-Nr. 32.000.047.02 **299,-**

Luftentfeuchter LO 20

Kompakter Luftentfeuchter zum Entfeuchten von Räumen in Neubauten oder nach Wassereintrüben.

- Eingebauter Hygrostat
- Antibakterieller Filter
- Wassertank und Entwässerungsschlauch

EUROM
POWERFUL PRODUCTS



Entfeuchtungsleistung max. 20l/24 h
Wasserbehälter ca. 4,8l
Arbeitsbereich 5 - 35° C
Luftdurchsatz 260 m³/h
Netzanschluss 230 V
Aufnahmeleistung 360 W
B x T x H 26 x 21 x 55 cm
Gewicht 21 kg

Art.-Nr. 32.000.048.00 **299,-**

Luftentfeuchter LO 50

Kompakter Luftentfeuchter zum Entfeuchten von Räumen in Neubauten oder nach Wassereintrüben.

EUROM
POWERFUL PRODUCTS



- Eingebauter Hygrostat
- Antibakterieller Filter
- Anzeigedisplay
- Wassertank und Entwässerungsschlauch



Entfeuchtungsleistung max. 50l/24 h
Wasserbehälter ca. 5,0l
Arbeitsbereich 5 - 35° C
Luftdurchsatz 350 m³/h
Netzanschluss 230 V
Aufnahmeleistung 900 W
B x T x H 43 x 41 x 59 cm
Gewicht 35 kg

Art.-Nr. 32.000.050.00 **439,-**

Luftentfeuchter LO 80

Zum Entfeuchten von Räumen in Neubauten oder nach Wassereintrüben.

- Eingebauter Hygrostat
- Antibakterieller Filter
- Anzeigedisplay
- Entwässerungsschlauch

EUROM
POWERFUL PRODUCTS



Entfeuchtungsleistung max. 80l/24 h
Arbeitsbereich 5 - 32° C
Luftdurchsatz 850 m³/h
Netzanschluss 230 V
Aufnahmeleistung 945 W
B x T x H 55 x 49 x 97 cm
Gewicht 52 kg

Art.-Nr. 32.000.051.00 **799,-**